

SAURER-OM LEONCINO

Lastwagen für ca. 3,5 t Nutzlast



wendig – stark – schnell – sparsam
ein kleiner Lastwagen mit großer Transportkapazität

Dieselmotor

Typ CO2D, mit Direkteinspritzung und Doppelwirbelung System SAURER, unter den Beifahrersitzen eingebaut

4-Zylinder: Bohrung 108 mm, Hub 120 mm, Hubvolumen 4,397 l

Spitzenleistung 85 DIN-PS bei 2400 U/min, Steuerleistung 22,4 PS

Drehmoment max. 26,4 mkg bei ca. 1300 U/min

Wasserkühlung, Kühlerjalousie mit Thermostat

Chassis

Leiterrahmen aus U-Profilen mit eingewinkelten Quertraversen

Blattfedern mit progressiver Wirkung, hinten mit Zusatzfedern

Teleskopstoßdämpfer vorn und hinten

Scheibenräder mit 16"-Felgen

Bereifung 7.00-16" 10 ply, vorn einfach, hinten doppelt, ein bereiftes Reserve-
rad unter der Ladebrücke gelagert

Einscheibenkupplung

5-Gang-Getriebe, 3. bis 5. Gang synchronisiert, Schalthebel unter dem
Lenkrad

Hinterachse mit Kegelradantrieb 10:45

Fahrgeschwindigkeit max. 77–84 km/h, Steigvermögen max. 32%

Lenkung mit Schnecke und Rollsegment, System Gemmer

Fußbremse: hydraulische Vierradbremse, System Perrot

Handbremse: mechanische Feststellbremse auf die Hinterräder

Brennstoffbehälter ca. 60 l, rechts am Chassisrahmen

Elektrische Anlage 24 V, Dynamo 350 W, 2 Akkumulatoren à 60 Ah,

Anlasser 4 PS, Schaltbrettbeleuchtung, Kombinationsschalter für Blinker,

Signalhorn und Abblendung; Schluß- und Stopplicht, Handlampe

Ausrüstung: Tachograf Kienzle TCO 11-4/7 BK2, mit Fahrerwechsel und

Kontrollampe, Anzeigergerät mit 8 Kontrollampen für Öldruck, Motortemperatur,

Brennstoffniveau, Dynamo, Scheinwerfer, Positionslichter, Blinker, Bremsöl.

Thermometer für Kühlwasser, Ölmanometer, Wagenheber, Werkzeug

Kabine

Ganzstahlkonstruktion mit Rundumverglasung, seitliche Fenster durch
Kurbeltrieb versenkbar, Ausstellflügel, bombierte Windschutzscheibe aus
SECURIT-Glas

3 Sitzplätze mit freiem Durchgang: Chauffeursitz verstellbar, Mitfahrersitz mit
Motorverschaltung hochklappbar. Einstieg beidseitig

Ausrüstung: Bodenteppich, Dachhimmel, Wasserheizung mit Defroster,

elektrische Scheibenwischer, 2 Rückspiegel, 2 Sonnenblenden, Aschenbecher,

Deckenlampe, Scheinwerfer, Blinker und Positionslampe, Haltegriffe

Ladebrücke

a) **Original-OM-Brücke** in Stahlkonstruktion mit Quertraversen und längs-
verlegtem Holzboden, niedrige Vorderwand und Brückenladen aus Stahlblech,
Schluß- und Stopplampen an Brücke befestigt, hintere Kotflügel, Reserverad-
lagerung unter der Brücke

b) **Schweizer Brücke**, Brückenrahmen mit Längsträgern und querverlegtem
Holzboden, Brückenladen aus Leichtmetall, hohe Vorderwand aus Holz mit
durchgehendem Gitter, hintere Eckpfosten, Schluß- und Stopplampen an

Brücke befestigt, hintere Kotflügel, Reserveradlagerung unter der Brücke

Anstrich: grau, OM-Originallackierung

SAURER-OM LEONCINO

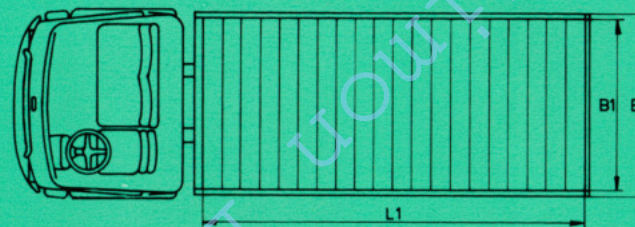
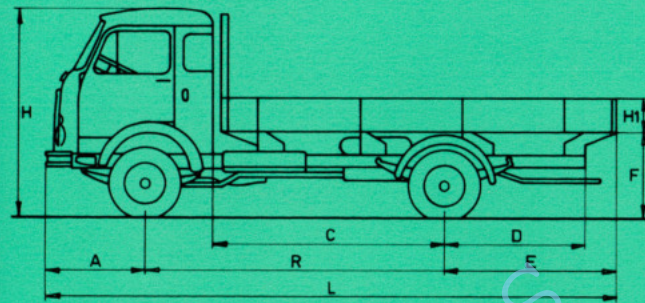

LASTWAGEN, 3,0 m Radstand
mit Original-OM-Ladebrücke
Ladefläche 3,69 × 1,93 m
Nutzlast ca. 3520 kg

LASTWAGEN, 3,0 m Radstand
mit Schweizer Ladebrücke
Ladefläche 4,00 × 1,90 m
Nutzlast ca. 3450 kg

CHASSIS MIT KABINE
für Spezialaufbauten
Radstand 3,0 m
zulässiges Gesamtgewicht 6,0 t

Chassis mit Kabine

Radstand	R	mm	3000
Min. Spurbreitedurchmesser		ca. mm	11,6
Abstand Kabine-Hinterachse	C	mm	2365
Chassisüberhang	D	mm	1137
Chassisrahmenhöhe, belastet		ca. mm	685
Min. Bodenfreiheit		ca. mm	185
Max. Aufbaulänge hinter Kabine		mm	4100
Max. Aufbaubreite hinter Kabine		mm	2030

Lastwagen

Ladebrücke, Fabrikat			OM	CH
Innenlänge	L 1	mm	3690	4000
Innenbreite	B 1	mm	1930	1900
Höhe der Brückenlenden	H 1	mm	450	300
Höhe des Brückenbodens, belastet	F	ca. mm	980	980
Gesamtlänge	L	mm	5550	5900
Überhang vorn	A	mm	1038	1038
Überhang hinten	E	mm	1512	1862
Gesamtbreite über Brücke	B	mm	2030	2030
Kabinendachhöhe, belastet	H	ca. mm	2146	2146

Gewichte

Chassis mit Kabine, fahrbereit		ca. kg	2260	2260
Chassistragfähigkeit		ca. kg	3740	3740
Lastwagen, fahrbereit		ca. kg	2480	2550
Zulässiges Gesamtgewicht, fabrikgarantiert		kg	6000	6000

Nutzlast

	ca. kg	3520	3450
--	--------	------	------

Änderungen vorbehalten

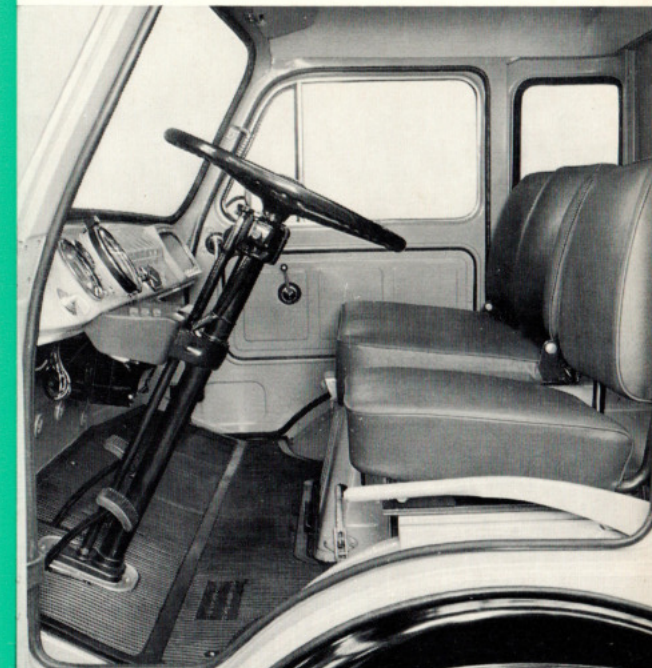

**AKTIENGESELLSCHAFT
ADOLPH SAURER**
9320 ARBON
Telefon 071 / 46 13 13 / 46 32 32

Filialen in Arbon, Basel, Bern, Chur, Morges, Vezia-Lugano
und Zürich sowie mehr als 20 offizielle Service-Stellen